

**Cubby**



## CHILDREN'S HEALTHY DESK

ASSEMBLY INSTRUCTIONS

ИНСТРУКЦІЯ

INSTRUKCJA

ІНСТРУКЦІЯ

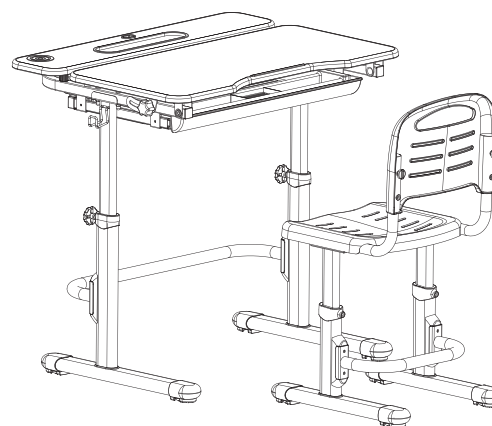

**Cubby**

Model: Botero



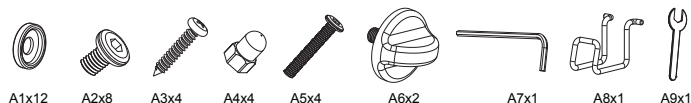
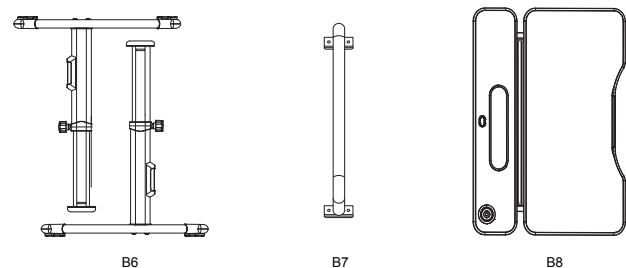
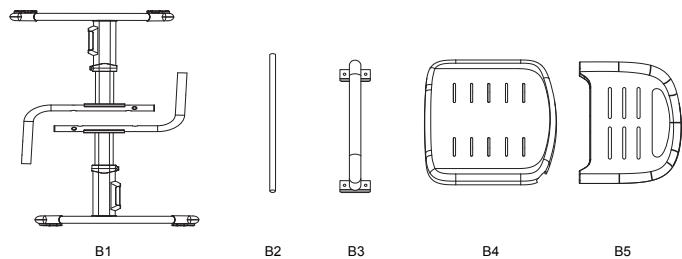

#### EN CAUTION!

1. For indoor use only.
2. This product should be placed on a flat surface.
3. Immediately wipe clean the desktop surface if any liquid is splashed on it.
4. Check screws regularly to ensure there are no loose parts during daily use.
5. Only tightly fasten all the screws once the desk and chair have been assembled properly.
6. Use a damp cloth to clean the desktop surface.
7. Keep products away from corrosive gases and moisture in case of damage.

#### RU ВНИМАНИЕ!

1. Изделие предназначено для использования только в помещении.
2. Изделие должно быть размещено только на плоской поверхности.
3. При попадании на поверхность воды, масла или другой жидкости, необходимо немедленно ее вытереть.
4. Необходимо регулярно проверять и закреплять крепежи в случае их ослабления.
5. Никогда не закрепляйте винты до того, как все они будут зафиксированы на своих местах.
6. Во избежание повреждения поверхности не ставьте изделие в места повышенной влажности, не допускаются попадание химических реагентов, растворителей.
7. Пожалуйста, не становитесь на изделие, чтобы не упасть с него.

#### PL UWAGA!

1. Produkt jest przeznaczony wyłącznie do użytkowania wewnątrz pomieszczeń suchych i zamkniętych.
2. Produkt należy umieszczać tylko na wyprofilowanej powierzchni, celem zachowania stabilności.
3. Należy unikać możliwości zalania produktu wodą lub inną substancją. Wylane płyny powinny być natychmiast wytarte.
4. Ze względu na to, że śruby mogą się poluzować w czasie użytkowania, konieczne jest regularne sprawdzanie łączów pomiędzy poszczególnymi elementami biurka.
5. Nigdy nie należy mocno dokręcać śrub, zanim wszystkie nie zostaną zamocowane na swoich miejscach.
6. Aby uniknąć uszkodzenia powierzchni, meble należy chronić przed bezpośrednim działaniem wysokiej temperatury, zamocowaniem wodą, rozpuszczalnikami, substancjami barwiącymi oraz środkami na bazie acetonu lub amoniaku.
7. Proszę nie stawać na produkcie, aby nie spaść z niego.

#### UA УВАГА!

1. Виріб призначений для використання тільки в приміщенні.
2. Виріб має бути розміщений тільки на плоскій поверхні.
3. При попаданні на поверхню води, масла або іншої рідини необхідно негайно її витерти.
4. Необхідно регулярно перевіряти і закріплювати кріплення в разі їх ослаблення.
5. Ніколи не закріплюйте гвинти до того, як всі вони будуть зафіксовані на своїх місцях.
6. Щоб уникнути пошкодження поверхні, не ставте виріб у місцях підвищеної вологості, не допускається попадання хімічних реагентів, розчинників.
7. Будь ласка, не ставте на виріб, щоб не впасти з нього.

## CHAIR ASSEMBLY INSTRUCTIONS

1

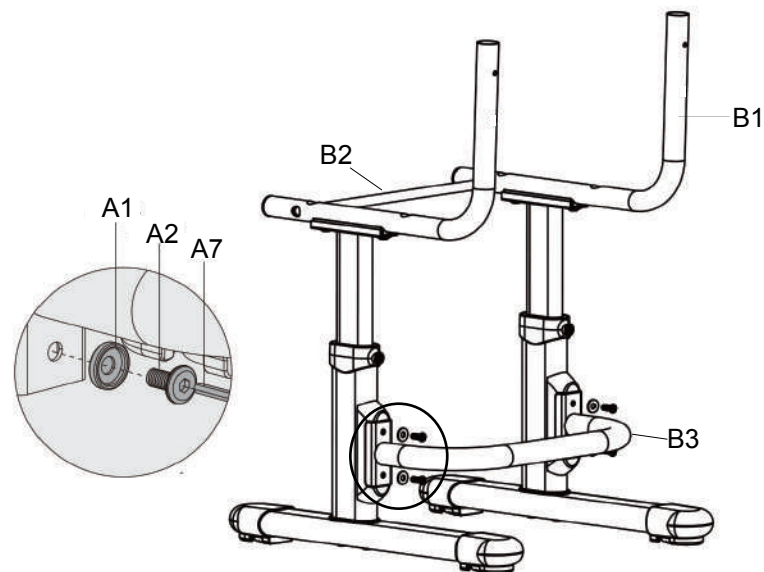

2

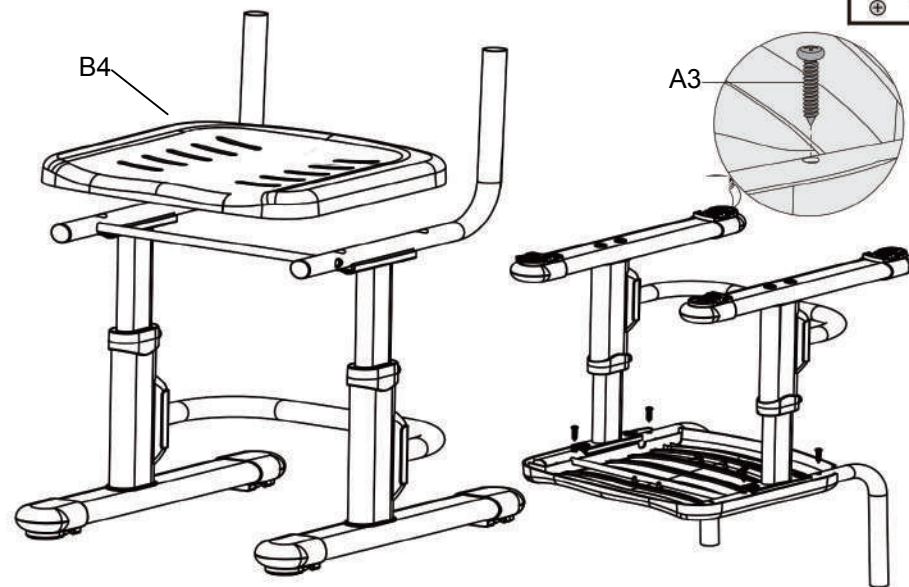

3

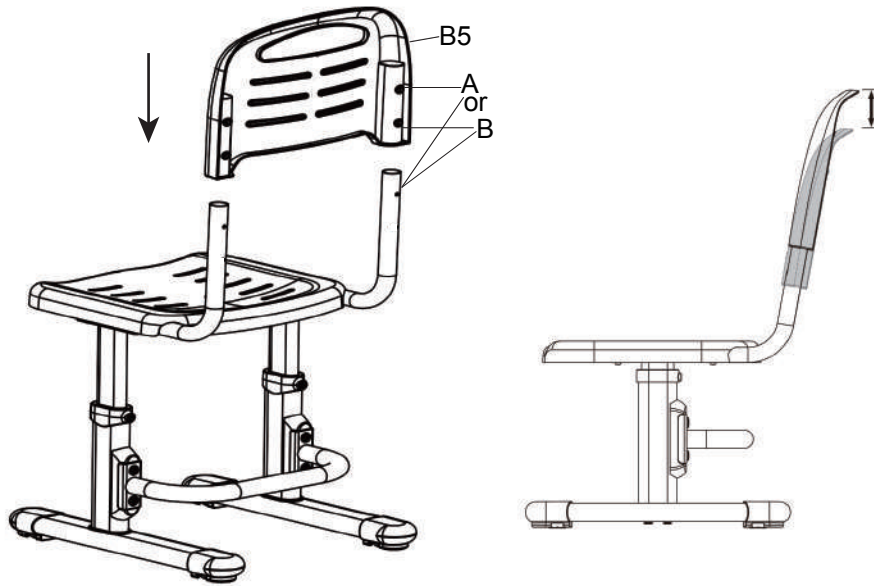

4

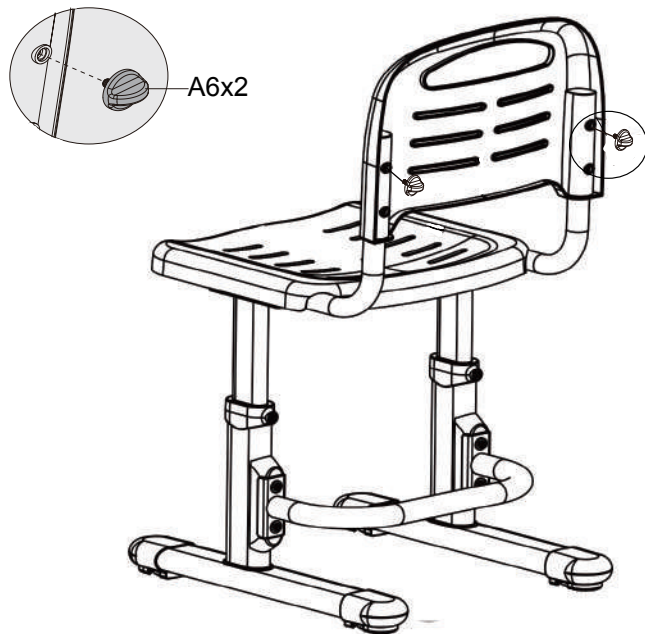

5

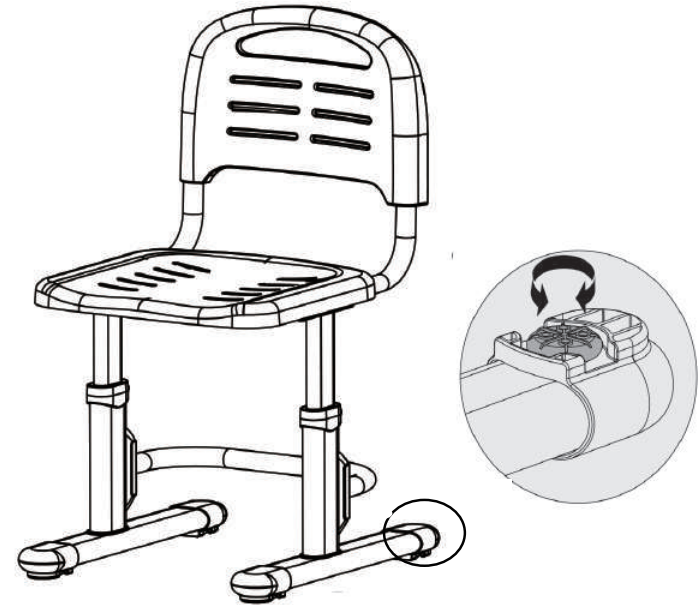

### DESK ASSEMBLY INSTRUCTIONS

6

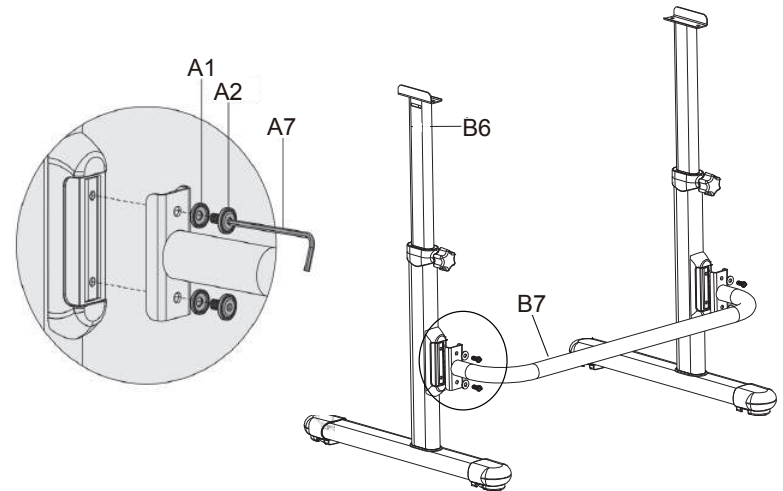

7

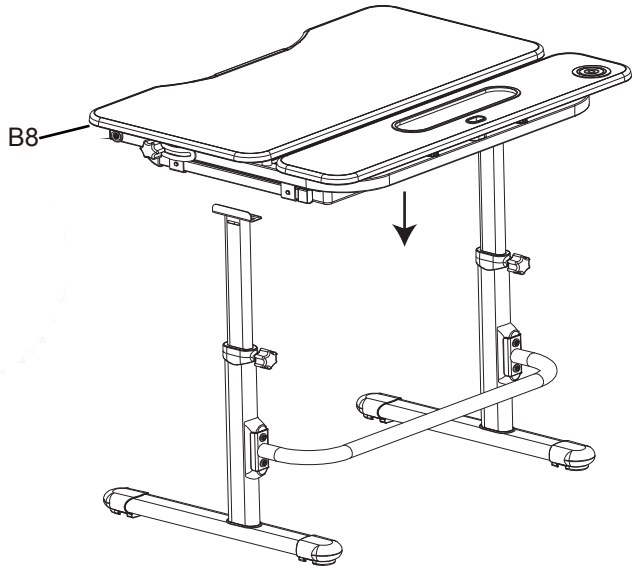

9

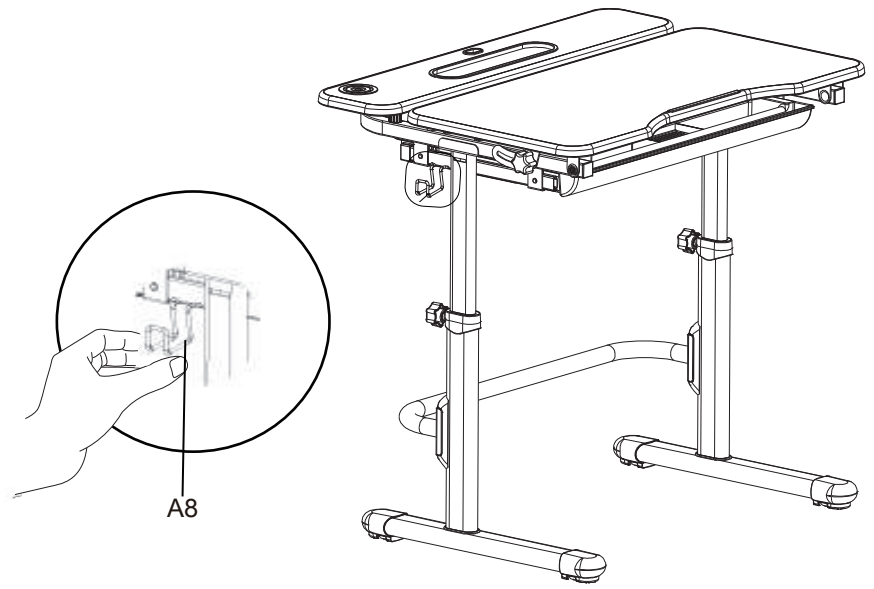

8

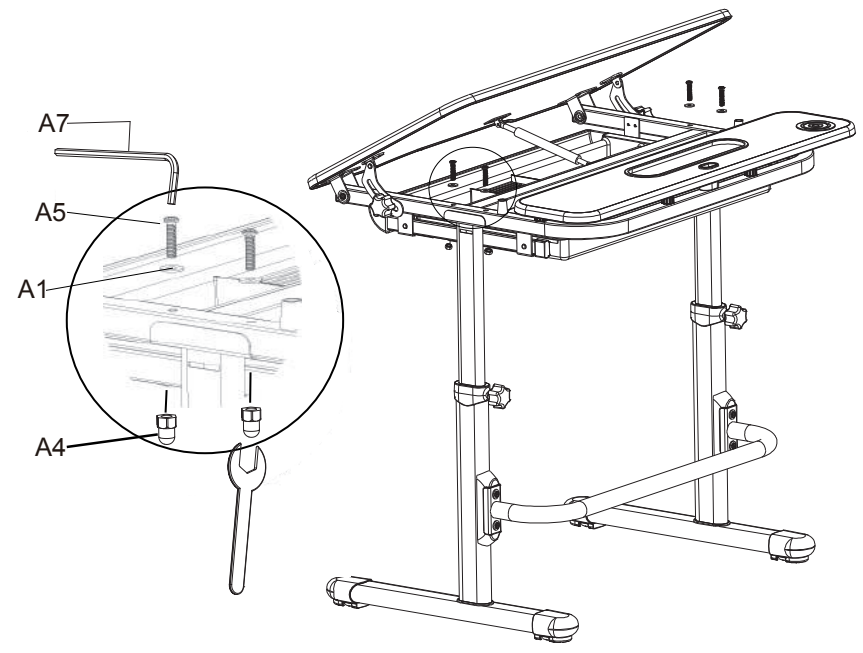

10

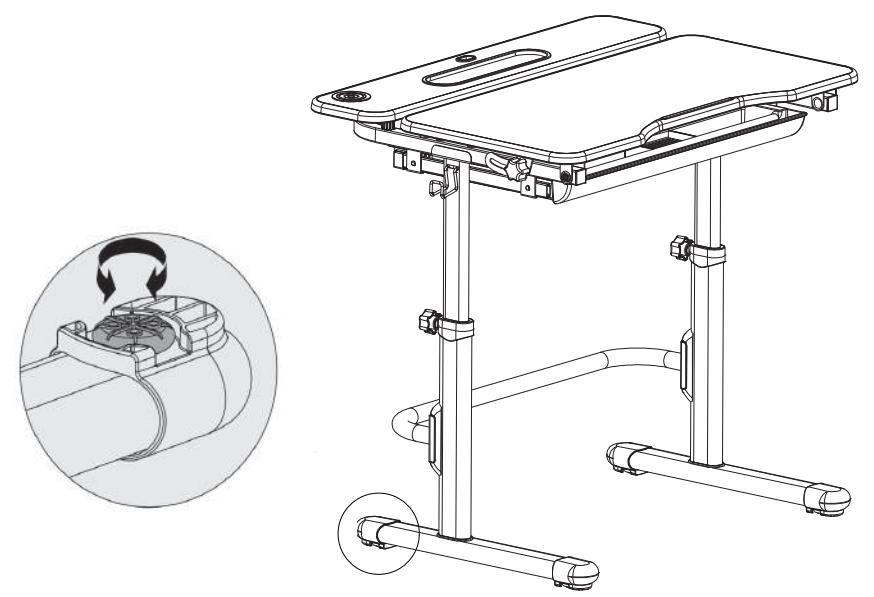

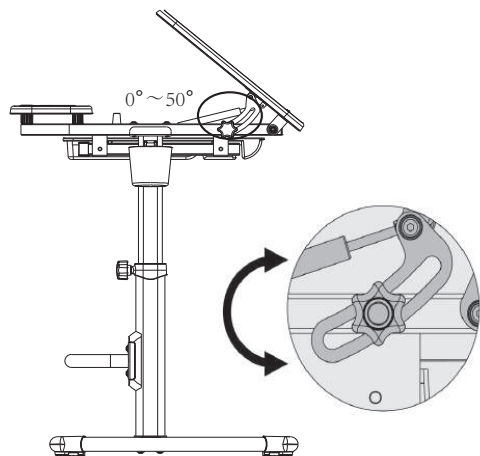

## HEIGHT ANJUSTMENT

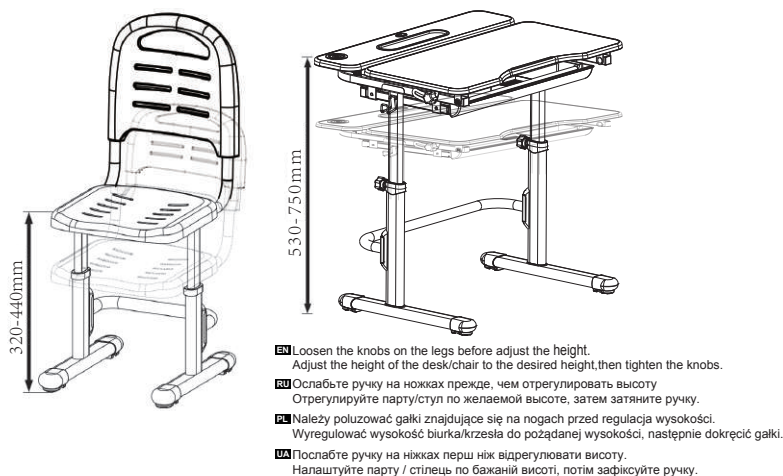

### EN How to Lift Up

The desk and chair can be adjusted higher by placing one foot on the support bar and pulling the desk or chair up to the require height.

### How to Lower Down

Gently pull up the desk or chair to the maximum height and then slowly lower down to the minimum height. Lift up again to the required height as above.

### RU Как поднять

Парта и стул можно отрегулировать выше, поставив ногу на перекладину и подняв парту или стул выше на желаемую высоту.

### Как опустить

Осторожно поднимите парту или стул на максимальную высоту и затем медленно опускайте до самого низа. Затем поднимите опять до необходимой высоты.

### PL Jak podnieść

Biurko i krzesło można regulować wyżej, kładąc jedną stopę na drążku i pociągając biurko lub krzesło na wymaganą wysokość.

### Jak obniżyć

Delikatnie podnieść biurko lub krzesło na maksymalną wysokość a następnie powoli opuścić maksymalnie w dół. Podnieść ponownie do wymaganej wysokości jak powyżej.

### UA Як підняти

Парту та стілець можна відрегулювати по висоті, якщо поставити ногу на перекладину та підняти парту або стілець на бажану висоту.

### Як опустити

Обережно підніміть парту або стілець на максимальну висоту, потім повільно опускайте до самого низу. Підніміть знову виріб до необхідної Вам висоти.

## HEIGHT ADJUSTMENT РЕГУЛИРОВКА ВЫСОТЫ REGULACJA WYSOKOŚCI РЕГУЛЮВАННЯ ВИСОТИ

CAUTION: TWO LEGS SHOULD BE INSTALLED AT THE SAME LEVEL

ВНИМАНИЕ: ОБЕ НОЖКИ ДОЛЖНЫ БЫТЬ УСТАНОВЛЕНЫ НА ОДНОМ УРОВНЕ

UWAGA: DWIE NOGI MUSZĄ BYĆ ZAINSTALOWANE NA TYM SAMYM POZIOMIE

УВАГА: ОБИ ДВІ НІЖКИ ПОВИННІ БУТИ ВСТАНОВЛЕНІ НА ОДНОМУ РІВНІ