

## **Компьютерное эргономичное кресло Duorest DR-7500GP**

---

### ***Руководство пользователя***

**Спасибо за выбор компьютерного ортопедического кресла Duorest DR-7500GP. Duorest заботится о Вашем здоровье!**

Данная инструкция предназначена для того, чтобы помочь Вам правильно эксплуатировать кресло, избежать преждевременной поломки или несчастных случаев. **Пожалуйста, внимательно прочтите инструкцию пользователя.**

---

#### **Внимание!**

---

- 1. Не вставляйте на кресло ногами!**
- 2. Не прикладывайте больших усилий к механизмам регулировки кресла.**
- 3. Помните, что кресло рассчитано только на одного человека!**
- 4. Не используйте кресло на скользком полу или неровной бугристой поверхности.**
- 5. Кресло не рассчитано на использование на открытом воздухе, в том числе на длительное воздействие солнечного света или в условиях повышенной влажности.**
- 6. Не оставляйте с детьми без присмотра!**
- 7. Не отклоняйтесь в кресле до уровня, когда передние колеса отрываются от пола!**
- 8. При отклонении кресла назад не прилагайте дополнительных усилий, отрегулируйте жесткость качания под свой вес.**
- 9. Не садитесь и не вставляйте ногами на подлокотники!**
- 10. Не пробуйте разрезать каучуковые соединители при помощи острых предметов и инструментов!**
- 11. Не поднимайте кресло только за один подголовник или за подлокотники!**

После вскрытия упаковки проверьте наличие в комплекте данных частей:

Спинка  
с кронштейном  
подголовника

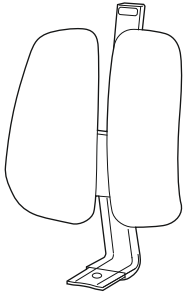

Спинка  
без кронштейна  
подголовника

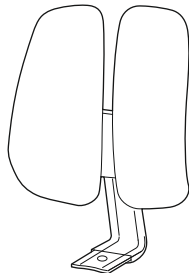

Подголовник



Сидение  
с подлокотниками

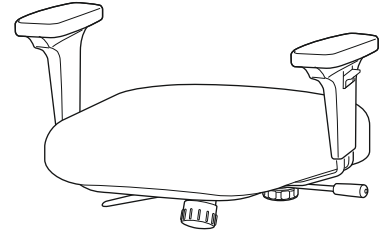

Крестовина



Ролики

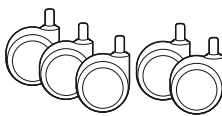

Газлифт

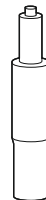

Винт крепления  
спинки

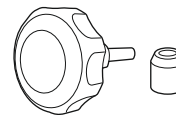

Инструкция

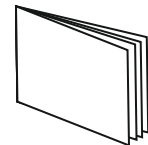

**Инструкция по сборке**

1. Установите ролики
2. Вставьте газлифт

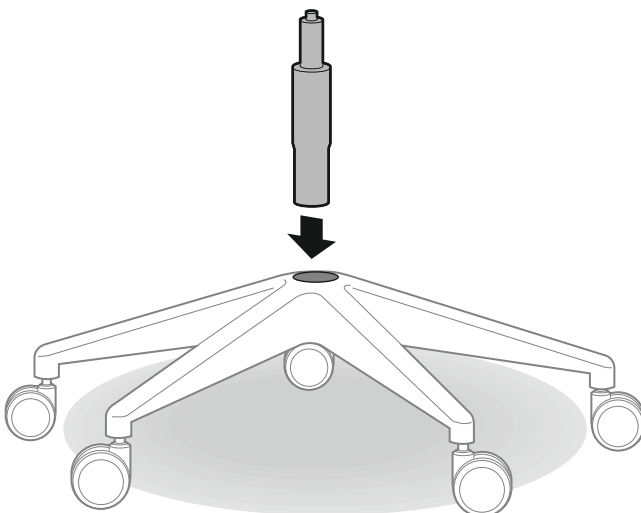

3. Установите спинку кресла

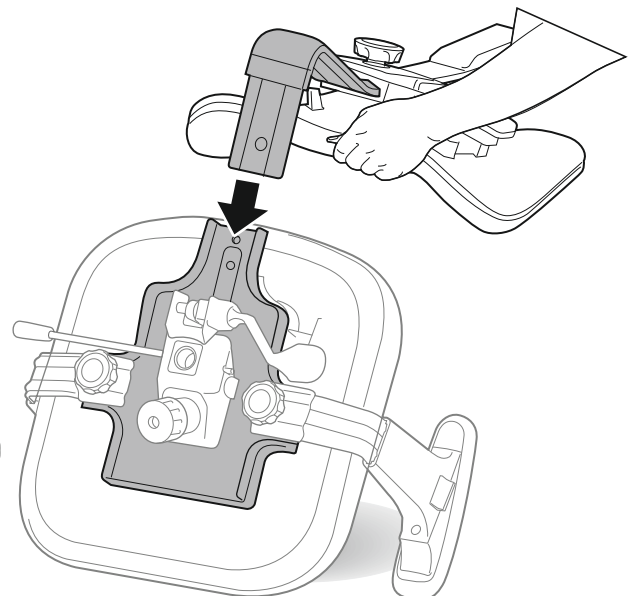

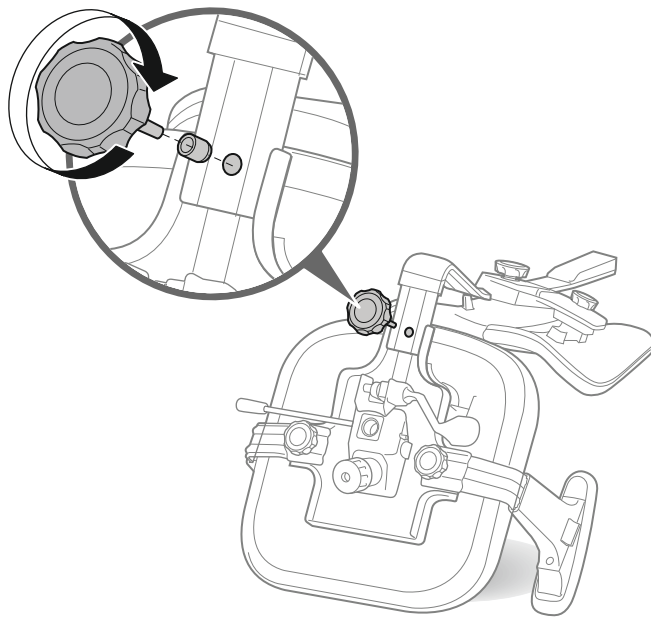

4. Зафиксируйте спинку винтом

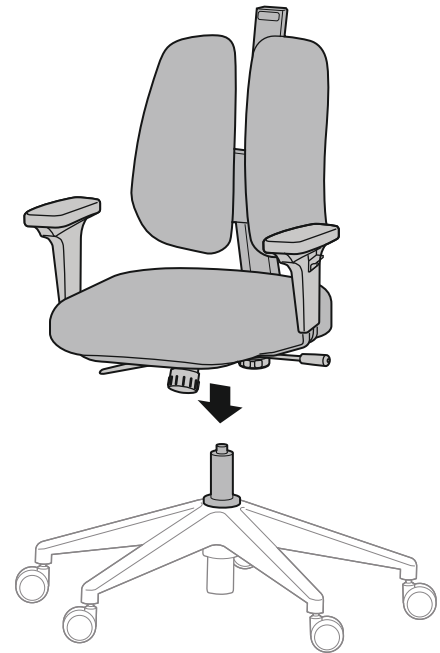

5. Соедините основание с механизмом

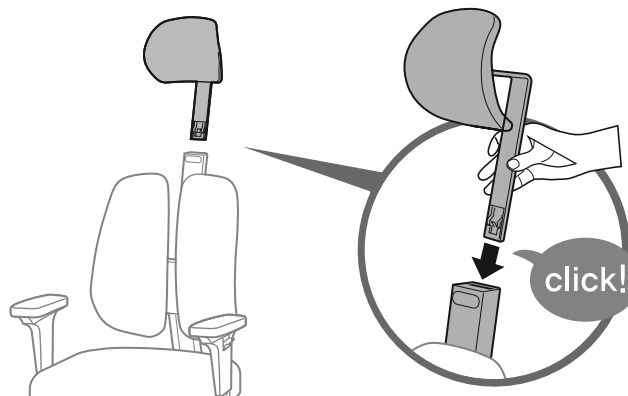

6. Установите подголовник

1. Установите ролики.
2. Вставьте газлифт.
3. Установите спинку кресла.
4. Зафиксируйте спинку винтом.
5. Соедините основание с механизмом.
6. Установите подголовник.

**Функции кресла**

**1 Изменение высоты кресла**

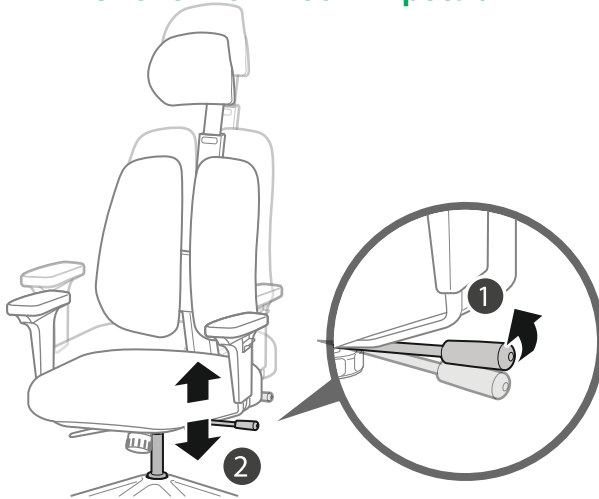

**2 Изменение высоты и поворота подголовника**

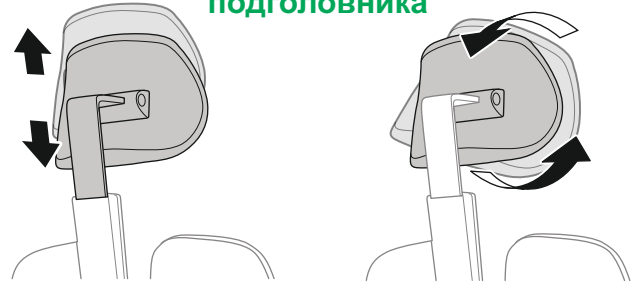

**3. Отклонение спинки и фиксация**

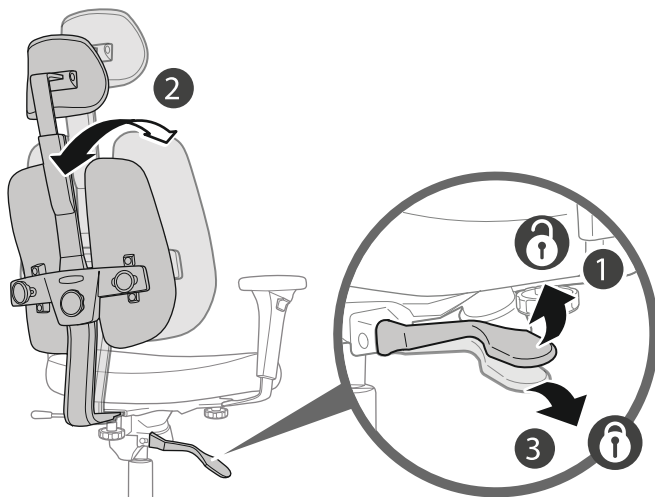

**4.Изменение жёсткости хода спинки**

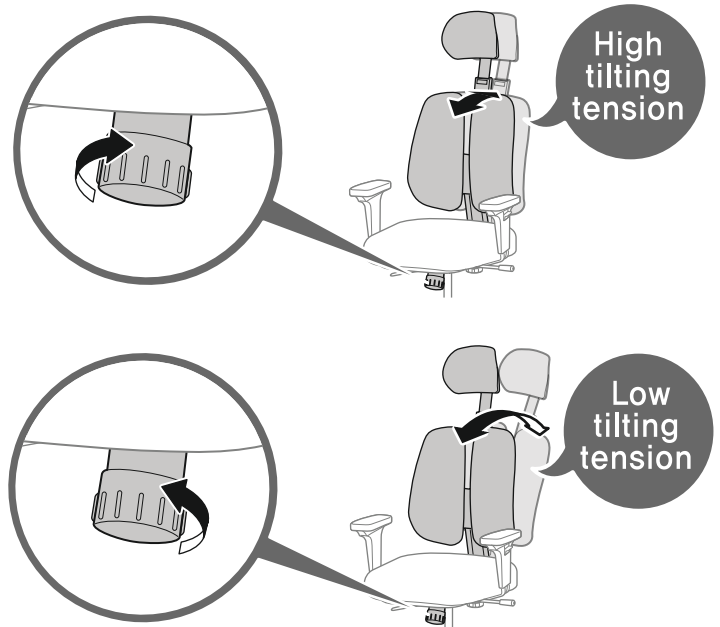

**5.Изменение высоты спинки**

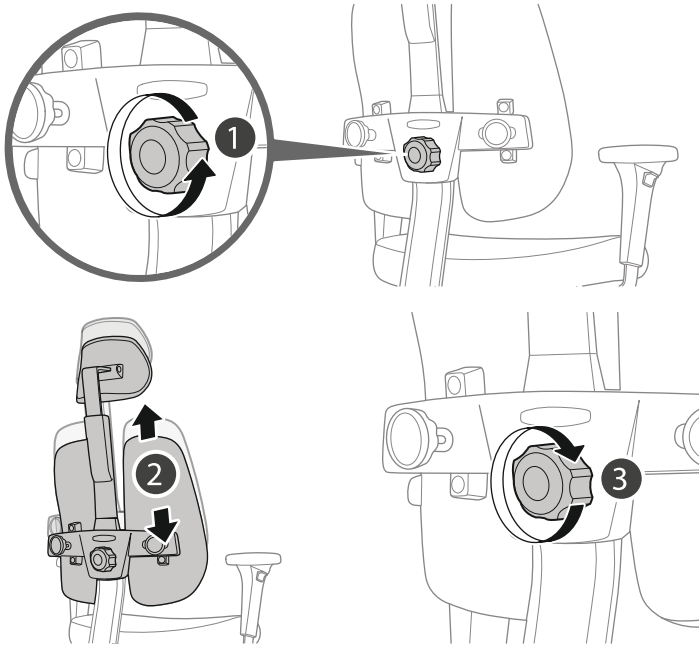

**6.Изменение ширины спинки**

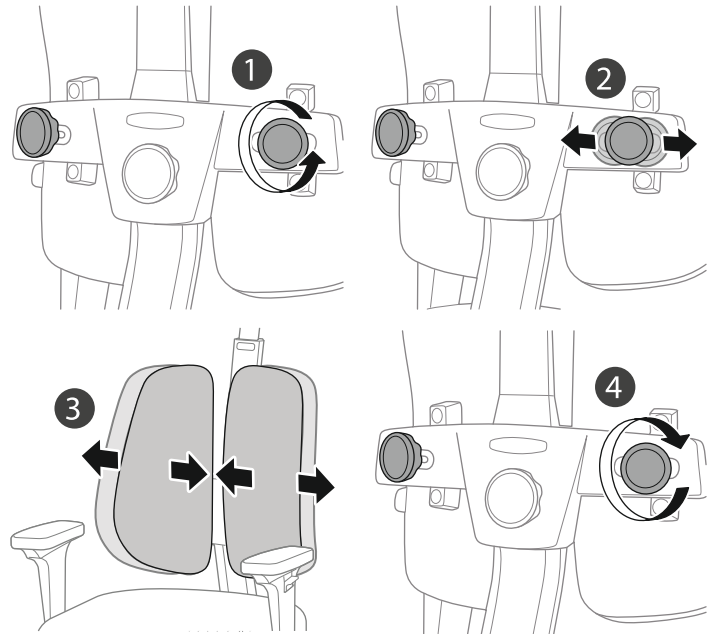

**7.Регулировка высоты подлокотников**

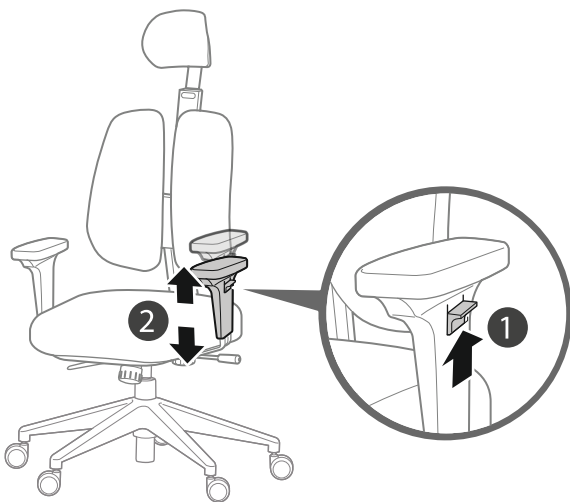

**8.Изменение ширины подлокотников**

